

Врезная гайка М6, сталь кованая оцинкованная



Модификации:	Усовая гайка
Параметры модификаций:	Диаметр резьбы, мм, Кратность отгрузки, шт, Метод производства
Метод производства:	ковка
Производитель:	Китай
Вид крепежа:	Винты и гайки
Тип:	Гайка врезная
Материал:	сталь оцинкованная
Диаметр резьбы, мм:	6
Диаметр присадки, мм:	8
Кратность отгрузки, шт:	1
Количество в упаковке:	5000 шт

Код:
112032

Акция

Ваша цена: Розница

3.08 руб./шт

Дополнительные изображения:

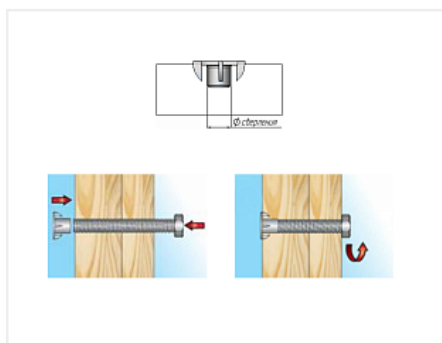
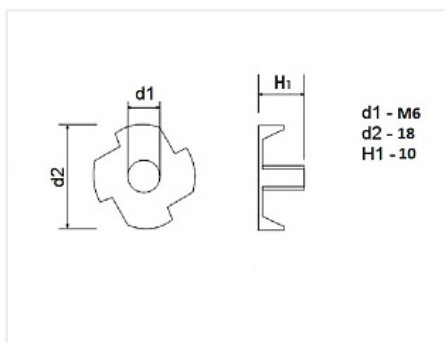

Описание

Врезная гайка М6 изготовлена из углеродистой стали и покрыта белым цинком.

Гайка врезная или гайка усовая представляет собой элемент крепежа с внутренней резьбой и четырьмя «зубцами» снаружи. «Зубцы» выполняют роль зацепов в деревянной поверхности.

Для установки усовой гайки, необходимо просверлить отверстие соответствующего диаметра и при помощи обычного молотка или специального станка установить гайку. Ответной частью в таком соединении может быть любой винт с метрической резьбой М6.

Врезная гайка применяется в производстве мягкой мебели, в частности в производстве диванов и стульев. Она так же используется в производстве корпусной мебели с регулируемыми опорами, или как опорная гайка для колесных опор на штифте с идентичной резьбой.

Различия между коваными и штампованными гайками

Ковка:

- Используется толстая сталь (1.5 мм и выше)
- Резьба более надежная
- Конечное изделие более аккуратное

Штамповка:



- Используется тонкая сталь (обычно 1.0 или 1.2 мм)

- Конечное изделие может иметь небольшие деформации
- Изделие имеет меньшую себестоимость

Сопутствующие товары

Код	Название	Цена за единицу
103282	 Сверло по дереву Мастер 3D MiniMaster StopLine 8,0x51	890.00 руб.

Аналоги

Код	Название	Цена за единицу
113598	 Врезная гайка М6, сталь штампованная оцинкованная	1.79 руб.
100853	 Врезная гайка М6, штампованная оцинкованная	1.73 руб.