

## Датчик универсальный на препятствие/взмах руки, 12-24V 24/48W, белый



Производитель:	<b>GLS</b>
Тип света:	<b>Светодиодный (LED)</b>
Тип:	<b>Управление освещением</b>
Цвет:	<b>белый</b>
Тип монтажа:	<b>врезной, накладной</b>
Напряжение, V / V (Вольт):	<b>12, 24</b>
Тип подключения:	<b>Коннектор L813/L815</b>
Включение:	<b>Датчик на препятствие/фасад</b>
Класс защиты IP:	<b>IP20</b>
Количество в упаковке:	<b>1 шт</b>

Код: 121845	Артикул: 08.002.02.048
<b>Склад</b>	
Ваша цена: Розница	
897.16 руб./шт	

### Дополнительные изображения:

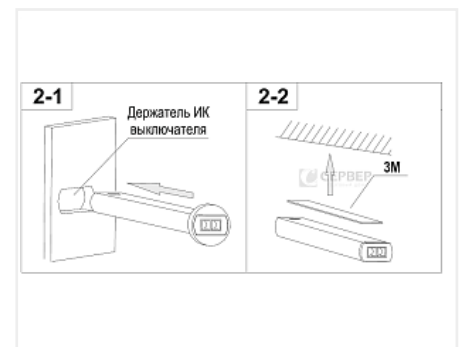
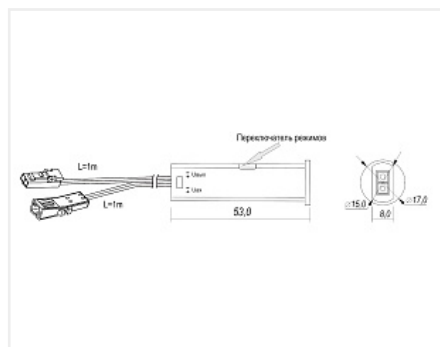
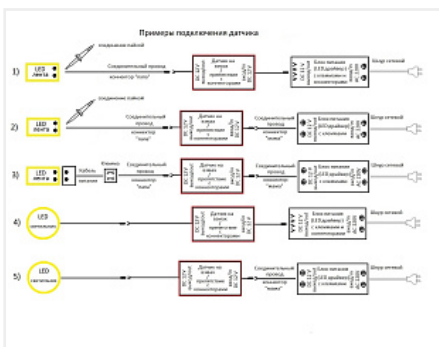

Для сборки вам обязательно понадобится:



Светильники и управление светом

### Описание

Описание:

Напряжение 12-24V DC

Макс мощность 24-48 W

В зависимости от выбранного режима срабатывает на движение или преграду на расстоянии 5 см.









Несколько датчиков от одного блока питания можно параллельно подключить к одному потребителю (светодиодная лента, светильник) **с обязательным соблюдением полярности.**

Крепление в отверстие диаметром 15 мм или на скотч двухсторонний



Цвет белый

Длина шнура 2,5м  
Габариты, 53x17x17 мм  
IP20

## Обязательные комплектующие

Код	Название	Цена за единицу
120886	 Блок питания LED 12V/ 40W, в мет. кожухе 85x58x34 мм, IP20, LE12V-40W	649.99 руб.
101079	 Блок питания LED 12V/ 30W, IP65 DFIP65-3	1 237.12 руб.
101081	 Блок питания LED 12V/ 60W, в мет. кожухе (узкий), 160x40x30 DFB4SL мм IP20	701.83 руб.
101761	 Блок питания LED 12V/ 60W, "карандаш" 312x18x18 мм 06.800.01.340, IP20	843.10 руб.
118520	 Блок питания LED 12V/ 15W, IP67	1 588.74 руб.
119150	 Блок питания LED 12V/ 60W, в мет. кожухе 110x78x34 мм, IP20, LE12V-60W	718.81 руб.
124419	 Блок питания LED 12V/ 15W пласт.корп. 06.122.51.015, IP20	868.50 руб.
119249	 Блок питания LED 12V/ 30W, IP20	1 825.36 руб.

## Сопутствующие товары

Код	Название	Цена за единицу
124575	 Соединительный провод 2x0,34мм2 с коннектором L813 (папа), 1,5м, 12VDC, max. 3А, черный, облуж. концы	114.22 руб.
124588	 Колодка распределительная 3 порта L815 (мама) 12V/36W, провод 1,5м 2x0.34мм2, чёрный с коннектором L813 (папа)	288.35 руб.
125615	Соединительный провод 2x0,34мм2 с коннектором L813 (папа), 2м, 12VDC, max. 3А, черный, облуж. концы	229.45 руб.

L

---