

Монтажная планка для петли Sensys/Intermat H=3,0 мм, Direkt, со штифтами и спец. винтами, эксц. рег-ка Art. 9075067, Hettich



Эксц. рег-ка высоты на планке:

нет

Art.Hettich:

9075067

Производитель:

Hettich

Серия:

Sensys

Тип монтажа:

Clip-on

Количество в упаковке:

200 шт

Код: 116978 Артикул: 9075067

Под заказ

Ваша цена: Розница

121.85 руб./шт

Дополнительные изображения:

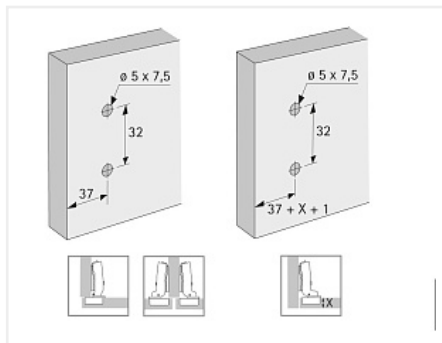
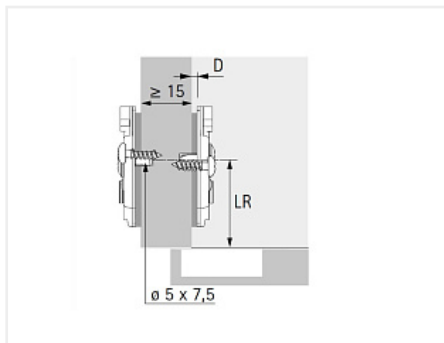

Описание

Применяется для полунакладных и вкладных петель при соосной установке планок соседних фасадов на одну боковину толщиной от 15 мм. Винты не упираются в друг друга. Благодаря штифтам планка прочно фиксируется. Винты для отверстий $\varnothing 5 \times 7,5$ предустановлены в планку.

Высота планки H3

Диапазон эксцентриковой регулировки по высоте + 2 мм / - 2 мм

Материал сталь никелированная.