

## Менсолдержатель скрытый регулируемый, 14x170 мм, 18 кг/шт, дюбель для пустотелых стен, Италия



Диаметр, мм:	14
Модификации:	<b>Менсолдержатель скрытый тип стены</b>
Параметры модификаций:	<b>Размер, мм, Максимальная нагрузка, кг, Тип стены</b>
Размер, мм:	14x170
Толщина полки, мм:	от 22
Регулировка:	да
Тип стены:	Пустотелая
Максимальная нагрузка, кг:	18
Цвет:	серебристый
Длина, мм:	170
Количество в упаковке:	200 шт

Код:  
102364

Под заказ

Ваша цена: Розница

329.93 руб./шт

Дополнительные изображения:

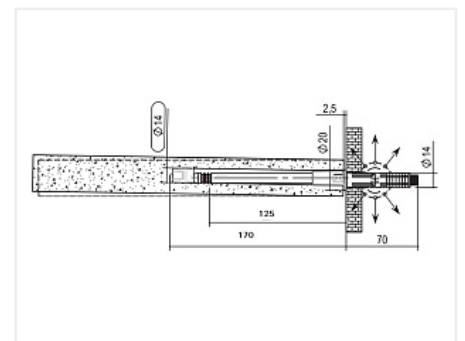
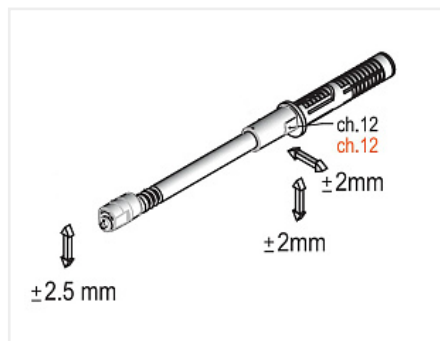
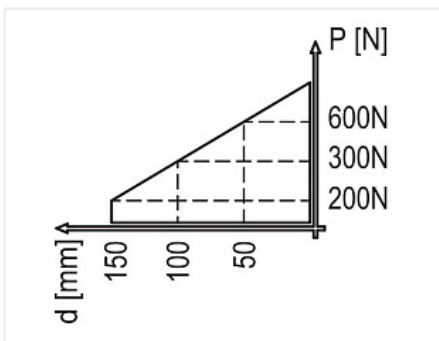

### Описание

#### Область применения:

Скрытое крепление полок к стенам

#### Комплектация:

- Менсолдержатель – 1 шт.
- Шайба d.20 – 1 шт.
- Дюбель 14x70 – 1 шт.

#### Характеристики:

Нагрузка - 36 кг. на пару

Толщина полки - от 22 мм.

Диаметр - 14 мм.

Диаметр отверстия в полке - 14 мм.

Длина рабочей части - 170 мм.

Глубина отверстия в полке – от 175 мм.

Глубина полки - от 180 мм.

Диаметр отверстия в стене- 14 мм.

Длина дюбеля - 70 мм.

Глубина отверстия в стене – 75 мм.

Страна производитель - Италия

**Нагрузка:**

**Нагрузка:**

Указана при приложении силы к точке на полке, удаленной от стены на 170 мм.

Выдерживаемая нагрузка увеличивается при смещении точки приложения силы в сторону стены. (см. диаграмму нагрузки).

Значения нагрузки актуальны при условии надлежащей фиксации менсолодержателя в стене.