

## Мойка Omoikiri Akisame 51-IN 510x510x200мм, выпуск 3 1/2, нержавеющая сталь, в комплекте



Комплектация:	<b>сифон, крепёж, гарантийный талон</b>
Производитель:	<b>Omoikiri</b>
Материал:	<b>нержавеющая сталь</b>
Цвет:	<b>нержавейка</b>
Тип монтажа:	<b>вровень со столешницей</b>
Толщина, мм:	<b>1.2</b>
Ширина модуля, мм:	<b>500</b>
Глубина, мм:	<b>200</b>
Количество чаш:	<b>1</b>
Покрытие:	<b>матовое</b>
Количество в упаковке:	<b>1 шт</b>

Код:	Артикул:
192243	4973438

**Под заказ**

Ваша цена: Розница

42 888.00 руб./шт

Дополнительные изображения:

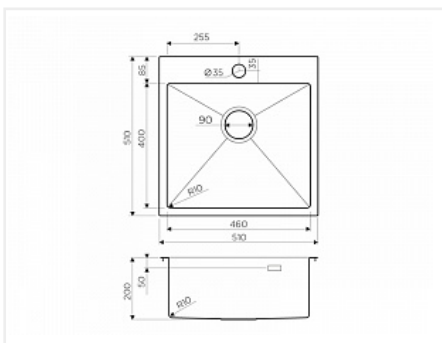

Цвет, может отличаться от заявленного на сайте

### Описание

Метод производства: ручное производство

Материал: нержавеющая сталь

Цвет: нержавеющая сталь

Размер, мм: 510\*510

Размер чаши, мм: 400\*460

Масса, кг: 5,75

Глубина чаши, мм: 200

Толщина материала, мм: 1.2

Комплектация: крепления для двух типов монтажа, донный клапан, сифон

Упаковка: картонная коробка, пенопласт, пластиковый пакет

Размер монтажной тумбы, см: 50



- Японская высококачественная хромоникелевая нержавеющая сталь с покрытием PVD.
- Матовая полировка, устойчивая к появлению царапин.
- Упаковка обеспечивает максимально безопасную транспортировку.
- Мойка упакована в пластиковый пакет, пенопластовые уголки, картонную коробку.
- Корпус мойки обработан специальным противозащумным составом и дополнительными резиновыми накладками с 5-ти сторон чаши.
- Размер выреза под мойку: 490x490 мм., угловой радиус врезки 10 мм.